

ШКАФ БЕЛОЕ СОЛНЦЕ

Инструкция по сборке

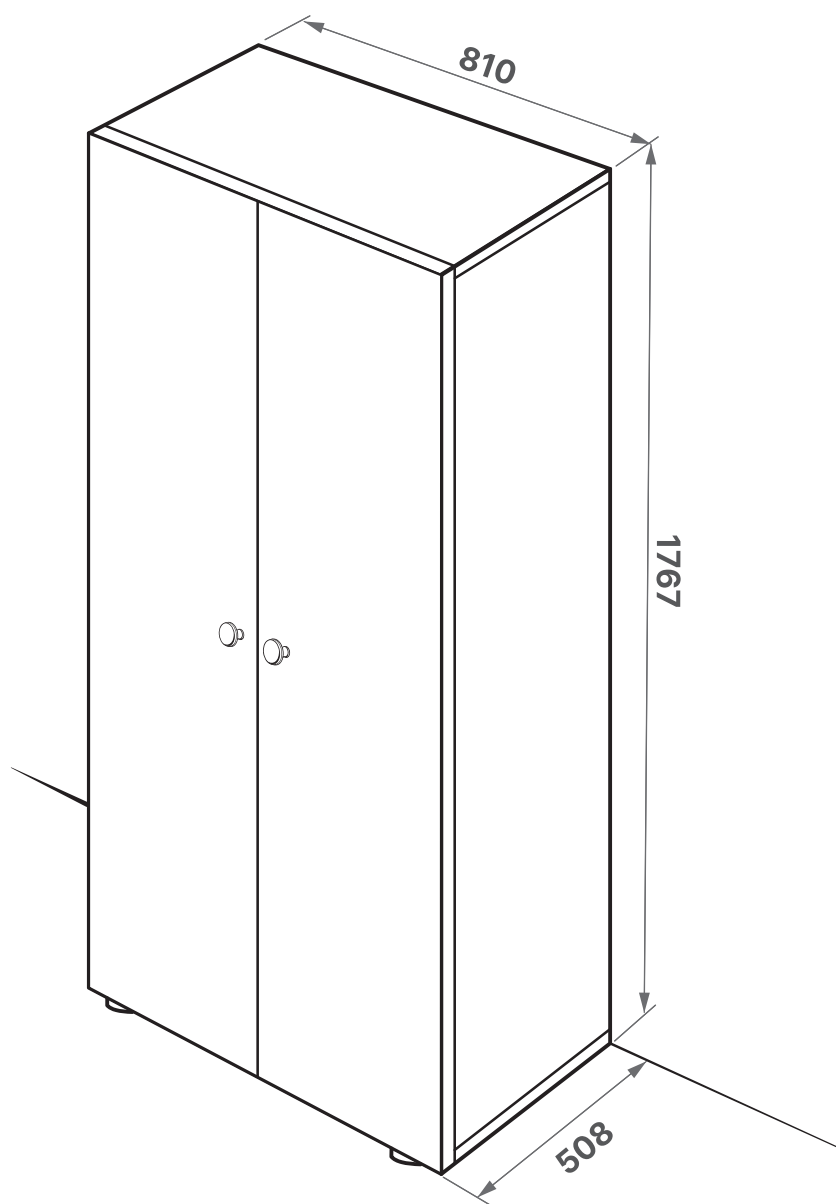

ИНСТРУКЦИЯ ПО БЕЗОПАСНОЙ ЭКСПЛУАТАЦИИ МЕБЕЛЬНОЙ ПРОДУКЦИИ

Внимание! Перед началом сборки изделия просим ознакомиться с инструкцией по сборке, а также с рекомендациями по эксплуатационному обслуживанию..

1. Качество и комплектность изделия рекомендуется проверять в магазине при покупке в распакованном виде.
2. Использование мебельной продукции, выпущенной в обращение, должно осуществляться по назначению изделия мебели, указанному в маркировке инструкции по сборке, эксплуатации и уходу.
3. Мебельная продукция, поставляемая в разобранном виде, должна собираться специалистом по сборке на ровной (выровненной по уровню) поверхности в соответствии с приложенной изготовителем инструкцией по сборке, включающей комплектовочную ведомость и схему монтажа.
4. При эксплуатации мебельной продукции необходимо исключить попадание воды и иных жидкостей на элементы изделий мебели. При монтаже моек, раковин и изделиях мебели для кухонь, ванных комнат должна быть предусмотрена их гидроизоляция в местах контакта с поверхностью корпуса мебели.
5. При установке изделий мебели в непосредственной близости от нагревательных и отопительных приборов их поверхности во время эксплуатации должны быть защищены от нагрева. Температура нагрева элементов мебели не должна превышать +40 °С.
6. В процессе эксплуатации изделия необходимо периодически зажимать ослабленные болтовые и винтовые соединения.
7. В случае необходимости перемещения изделия по квартире перед его перестановкой необходимо полностью освободить его от груза. Во избежание поломки имеющихся опор передвигать производить, приподнимая изделия над уровнем пола. Рекомендуется перед перестановкой вынуть выдвижные ящики и полки.
8. Удаление пыли с изделия следует производить слегка влажной или специальной сухой салфеткой без применения специальных чистящих средств.
9. Во избежание коробления деталей и изменения цвета изделия следует избегать попадания прямых солнечных лучей на установленную мебель.
10. Мебель рекомендуется эксплуатировать в помещениях при температуре не ниже +2 °С и относительной влажности 45-70%.
11. Не допускается статическая вертикальная нагрузка (особенно с приложением усилия в одной точке); дно ящиков более 5 кг; на полки шкафов, стеллажей более 10 кг. Нормальное усилие открытых дверей до 5 кг, усилия выдвижных ящиков до 5 кг. Нагрузка на стеклянные полки не должна превышать 2,5 кг.
12. Запрещается ставить горячие предметы на все крышки и горизонтальные поверхности изделий.

Внимание! Детали, оклеенные глянцевыми пленками, имеют защитную пленку, которую необходимо снять после монтажа детали. Поверхность этих деталей можно чистить не ранее, чем через 4 недели после монтажа.

Корпусная мебель, детали которой состоят из ДСП, ЛДСП и ДВП имеет специфический запах, который выветривается в течении 1-3 дней в проветриваемом помещении. Допустимый запах не является браком и зависит от материалов, которые используются при производстве.

ГАРАНТИЯ ИЗГОТОВИТЕЛЯ

Гарантия фабрики предусматривает бесплатный ремонт мебели, но не распространяется на дефекты, вызванные следующими причинами:

- Пожар, затопление и др.
- При наличии на мебельных поверхностях механических повреждений, термовоздействий или следов воздействия химических веществ.
- Неисправности, возникшие вследствие нормального износа изделия.
- Преднамеренная порча изделия или ошибочные действия потребителя (покупателя).
- При неграмотно выполненном самостоятельном подъеме или сборке изделия, внесение изменений в его конструкцию;
- При нарушении правил эксплуатации изделия мебели, а также по истечению гарантийного срока на изделие.

ГАРАНТИЯ НЕ РАСПРОСТРАНЯЕТСЯ:

- При отсутствии инструкции по сборке и копии товарного чека у заказчика.
- Если в текст гарантийного талона внесены правки в одностороннем порядке.
- При осуществлении неквалифицированного ремонта изделия.
- При обнаружении механических повреждений поверхности после покупки товара.
- При нарушении правил эксплуатации изделия.

Срок устранения дефектов и недостатков фабрики изготовителя — 14 рабочих дней.















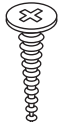

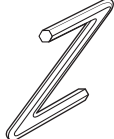
Гарантийный срок эксплуатации изделия — **24 месяца** (изделия мебели для сидения и лежания - **18 месяцев**) со дня продажи магазином. В период гарантийного срока изготовитель гарантирует ремонт изделий или их замену, если потребителем не нарушены правила эксплуатации. Изделие соответствует требованиям ГОСТ 16371-2014, ТР ТС 025/2012, изделие мебели для сидения и лежания ГОСТ 19917-2014, ТР ТС 025/2012.

Срок службы мебели — 5 лет.

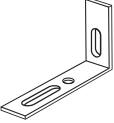
Предприятие-изготовитель оставляет за собой право вносить изменения в конструкцию изделия, не ухудшая его конструктивные и эксплуатационные характеристики.

Для сборки изделий рекомендуется привлекать квалифицированных специалистов.

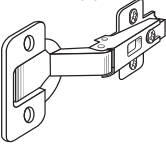
Важно! Сохраняйте, пожалуйста, инструкцию в случае повторной сборки мебели или рекламации. В случае составления рекламации пользуйтесь, пожалуйста, обозначением из инструкции сборки.

<p>A-05 ø8 x 30</p>  <p>x12</p>	<p>B-01 ø15 x 12</p>  <p>x4</p>	<p>C-01 ø7 x 34</p>  <p>x4</p>	<p>E-02 ø4 x 16</p>  <p>x12</p>	<p>E-03 ø4 x 13</p>  <p>x4</p>	<p>E-06 ø4 x 30</p>  <p>x4</p>	<p>Y-01 ø38 x 18</p>  <p>x2</p>
<p>G-11 ø50 x 25</p>  <p>x4</p>	<p>P-01 z x 4</p>  <p>x1</p>	<p>O-02 ø7 x 50</p>  <p>x8</p>	<p>E-07 ø6,3 x 13</p>  <p>x12</p>	<p>M-4x20</p>  <p>x2</p>	<p>J-08 15 x 32 x 76</p>  <p>x1</p>	<p>F-01 ø2 x 20</p>  <p>x26</p>
<p>E-15 ø4,2 x 16</p>  <p>x2</p>	<p>D-05 ø4 x 3</p>  <p>x2</p>	<p>M-05 ø32 x 25</p>  <p>x2</p>	<p>L-02 <100°</p>  <p>x6</p>	<p>Z-01 L = 775mm</p>  <p>x1</p>	<p>S-03</p>  <p>x4</p>	

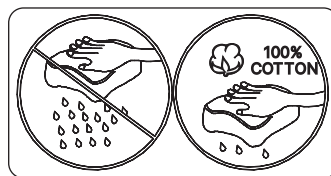
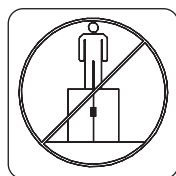
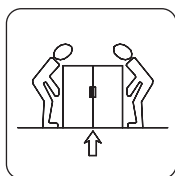
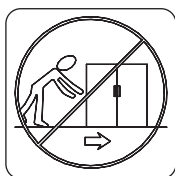
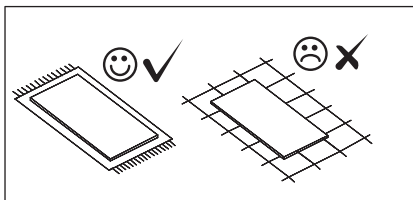
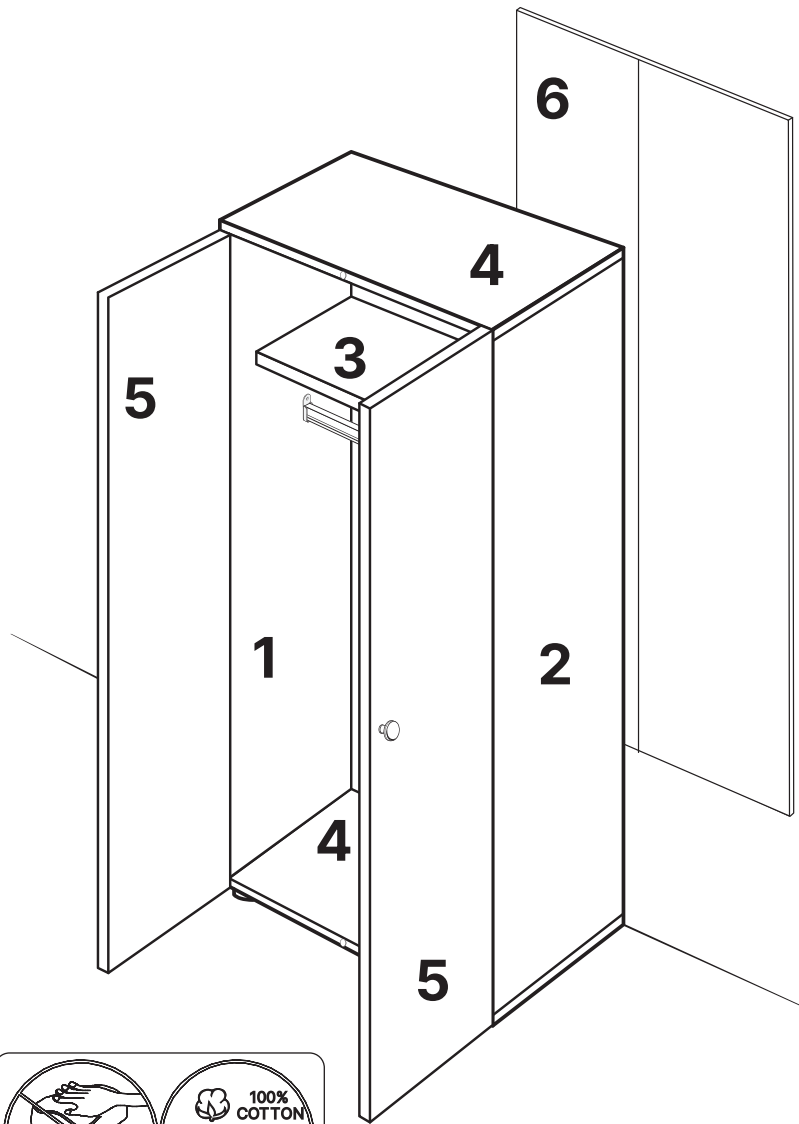
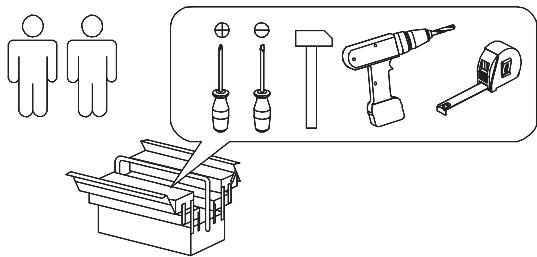

1

D-05
ø4 x 3



x2

M-05
ø32 x 25



x2

E-08
M4 x 20



x2

E-02
ø4 x 16



x12

L-02
<100°

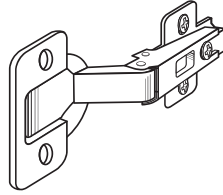

x6

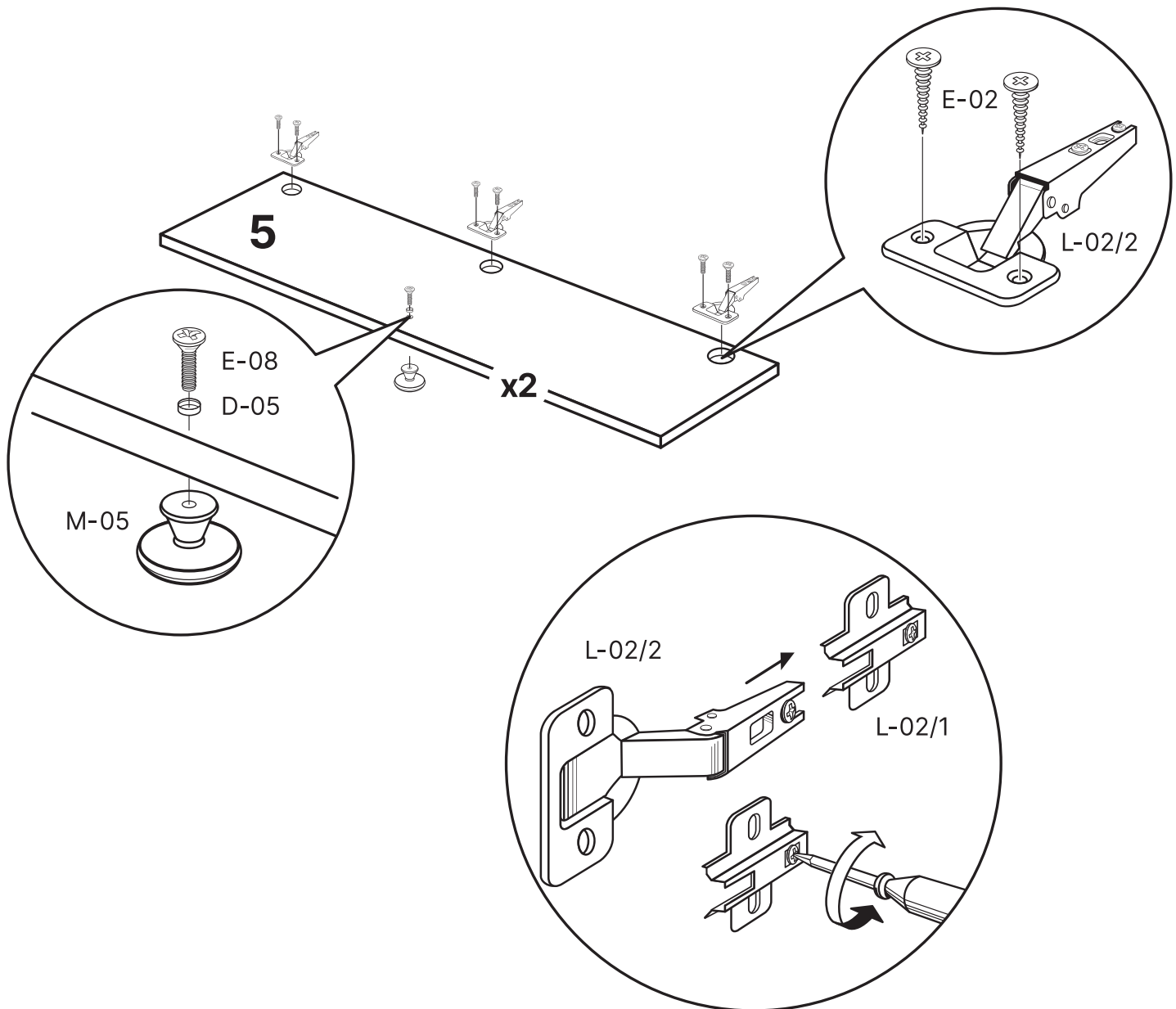

2

Y-01
∅ 38 x 18



x1

A-05
∅ 8 x 30

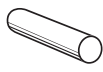

x6

L-02/1
<100°

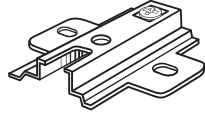

x3

C-01
∅ 7 x 34



x2

E-07
6,3 x 13



x6

E-03
∅ 4 x 13



x4

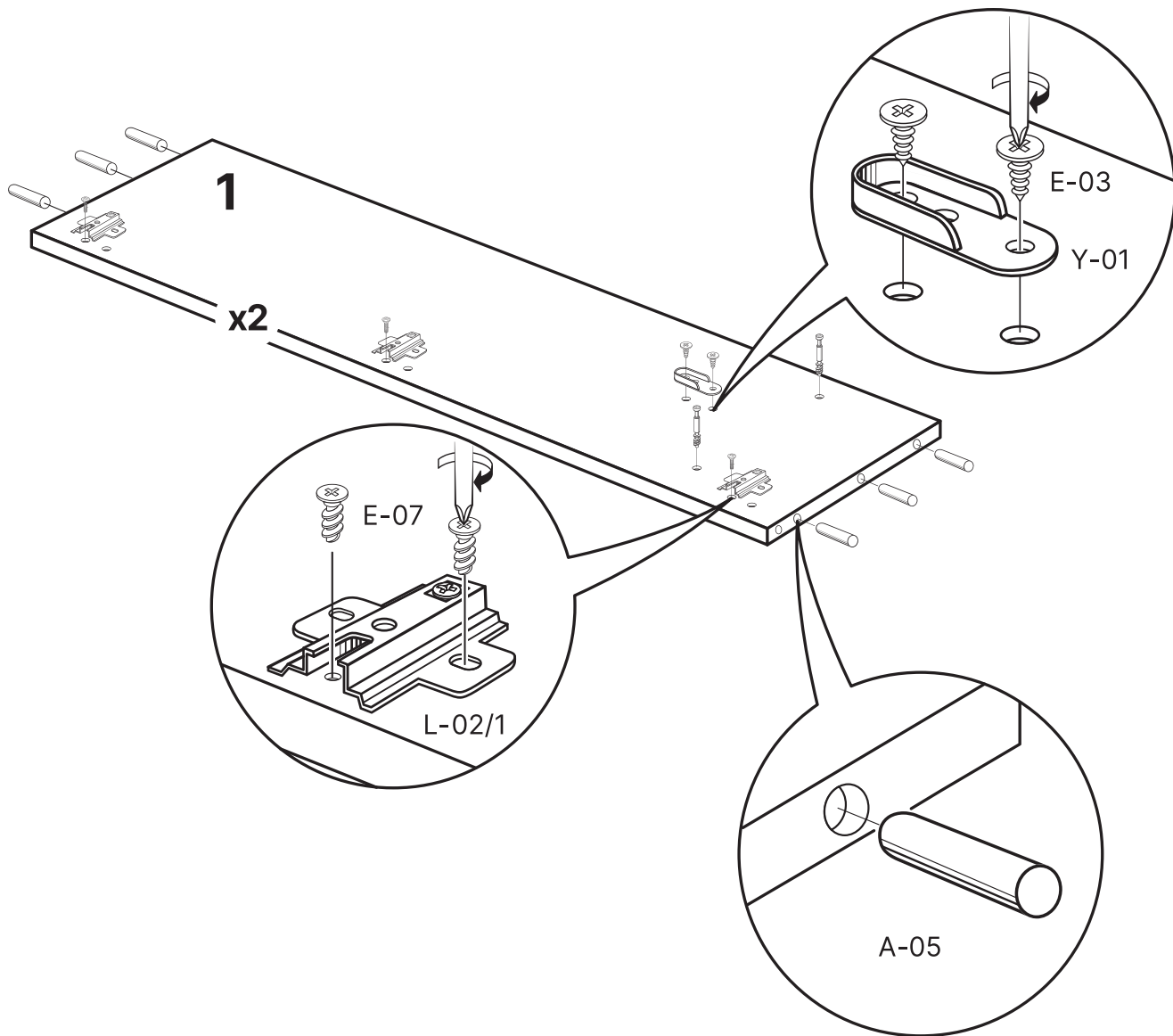

3

E-07
ø6,3 x 13



x6

E-03
ø4 x 13



x2

Y-01
ø38 x 18



x1

C-01
ø7 x 34



x2

L-02/1
<100°

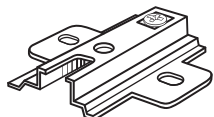

x3

A-05
ø8 x 30

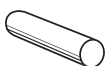

x6

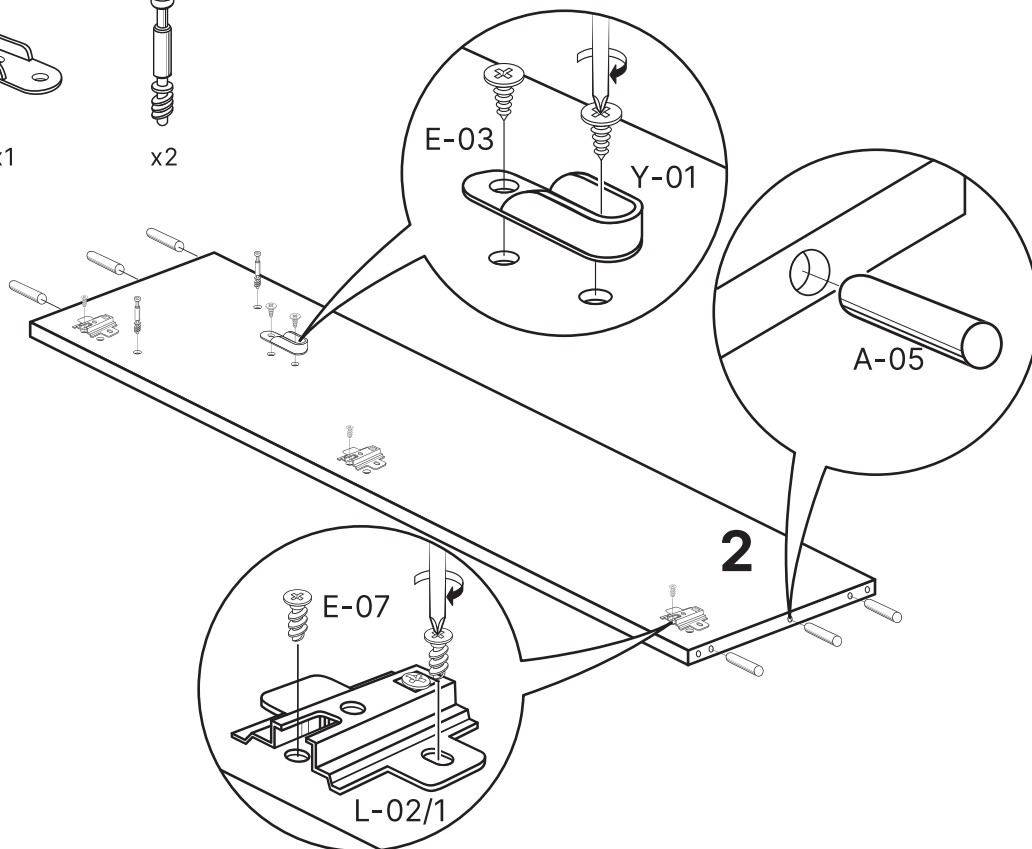

4

B-01
ø15 x 12

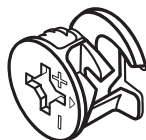

x4

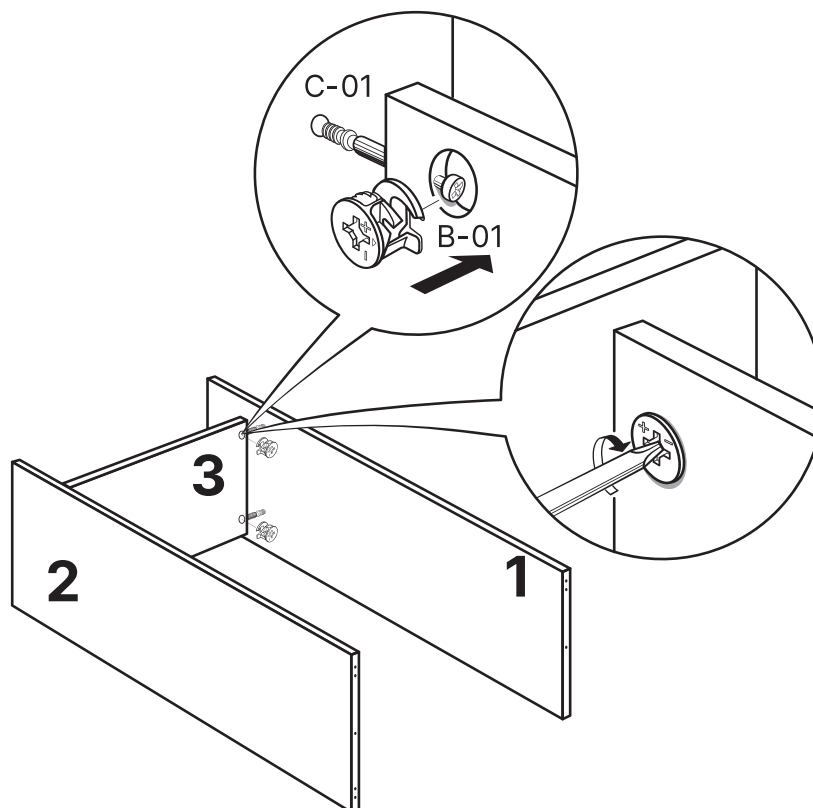

5

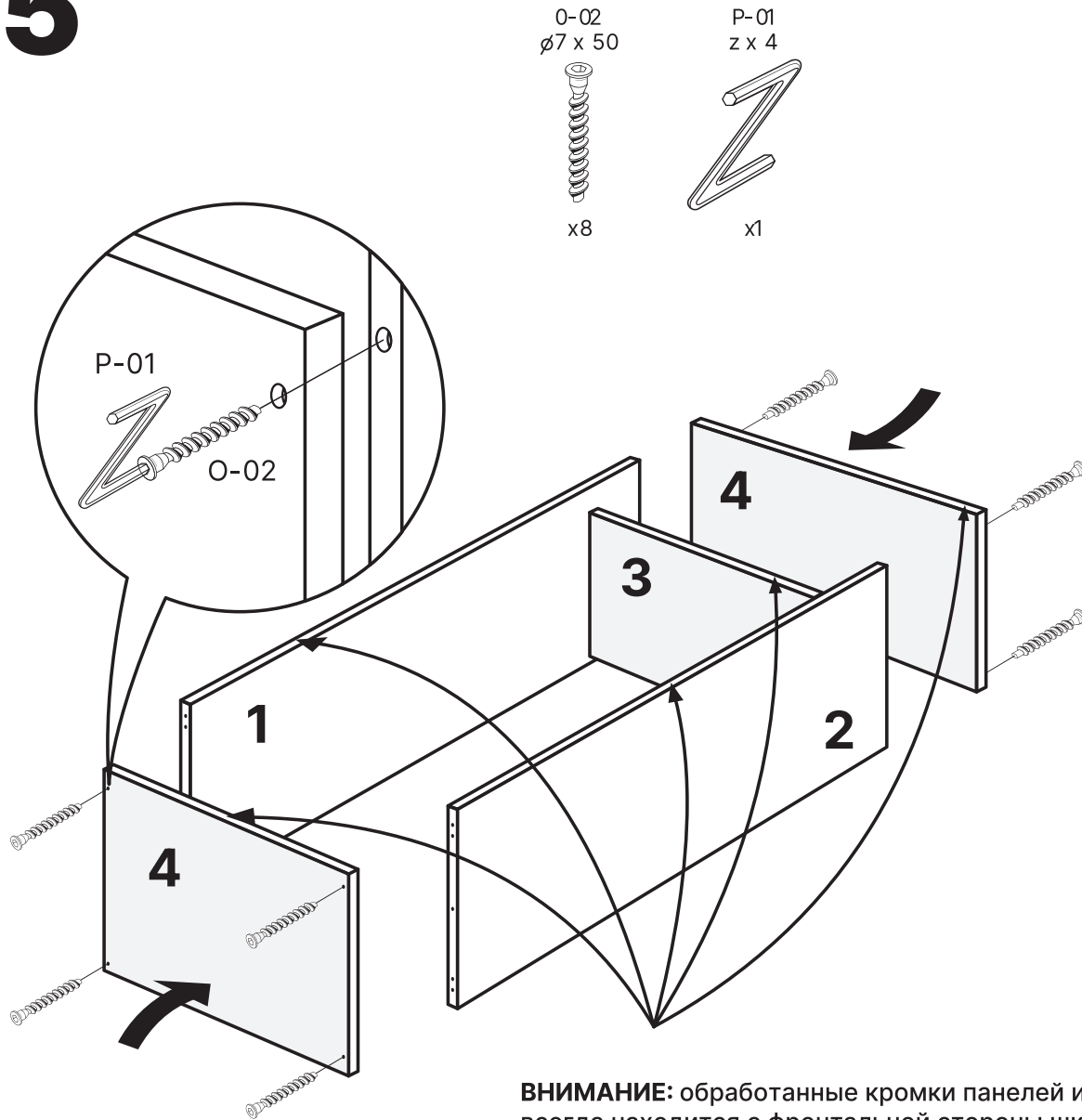

ВНИМАНИЕ: обработанные кромки панелей из ЛДСП всегда находится с фронтальной стороны шкафа.

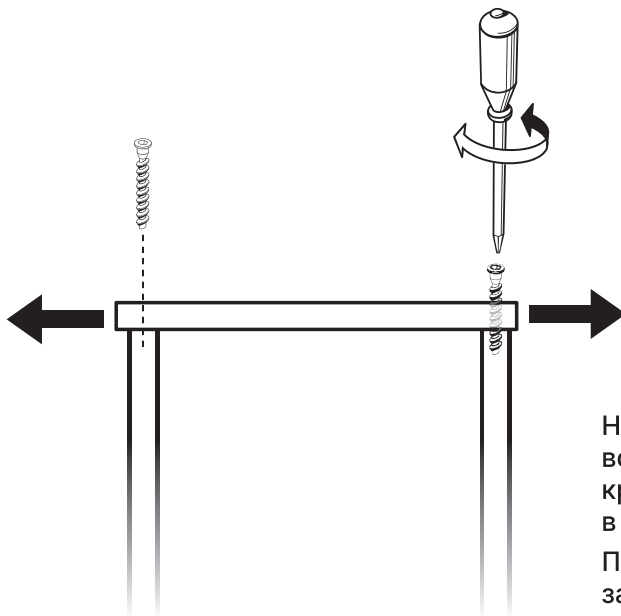

Не полностью закрученные конфирматы дают возможность вручную центрировать верхнюю крышку шкафа в необходимое положение в диапазоне 1-2 мм.

После установки и центрирования крышки закрутить конфирматы полностью.

6

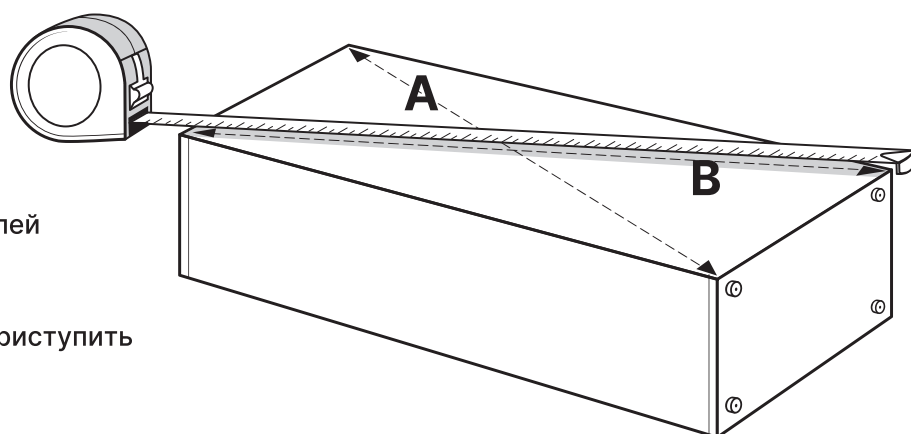

Произведите замеры диагоналей на уложенном каркасе шкафа.

Диагонали $A = B$.

После выравнивания можно приступать к монтажу задней стенки.

E-06
Ø4 x 30

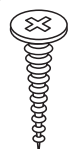

x4

F-01
Ø2 x 20



x26

G-11
Ø50 x 25



x4

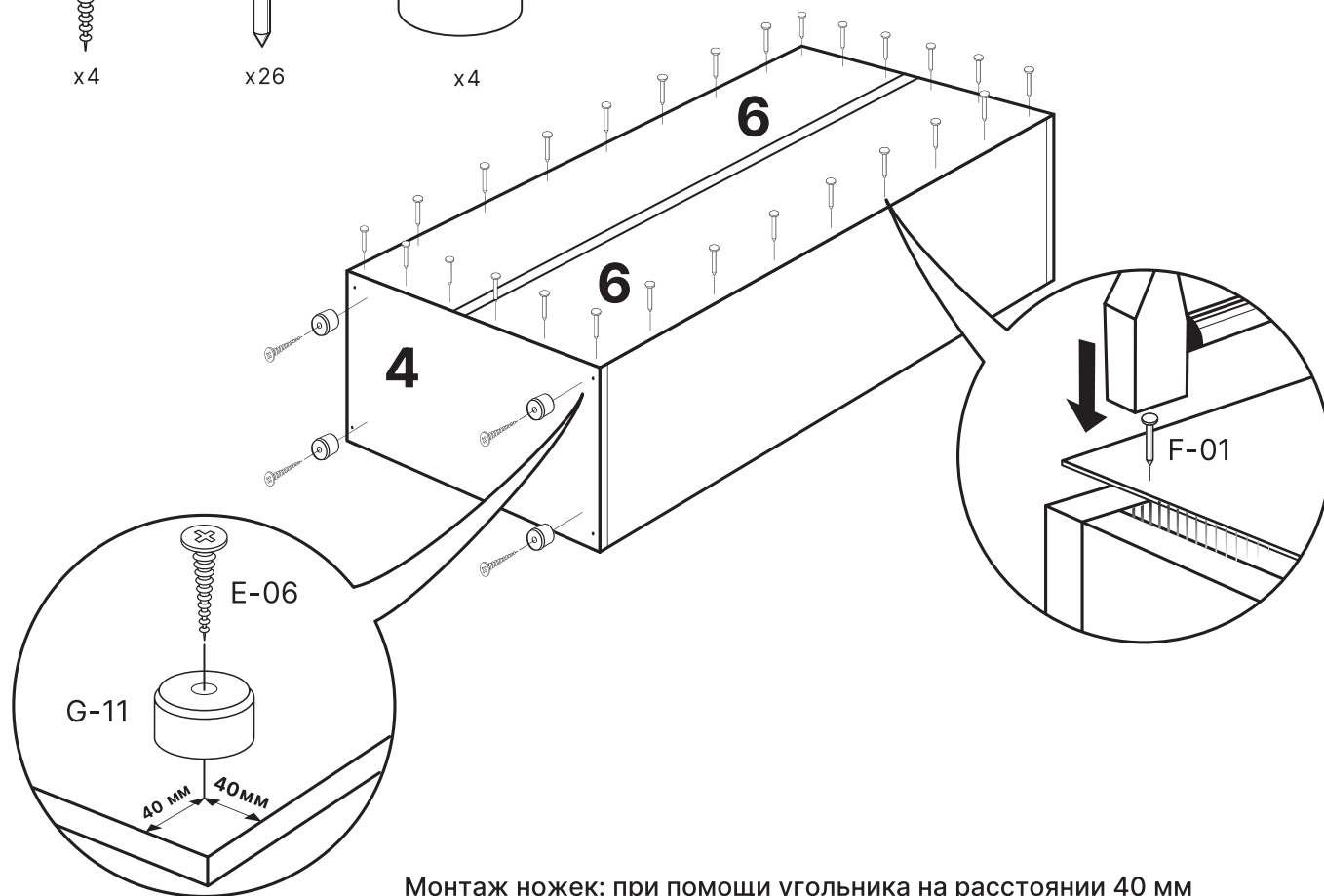

Монтаж ножек: при помощи угольника на расстоянии 40 мм от каждой стороны, примыкающей к углу, делаются заметки на нижней детали №4.

Пересечение линий перпендикулярно этих заметок отмечается шилом или сверлом Ø2 мм.

Далее саморез вставляется в ножку и закручивается в отмеченное место фиксации.

7

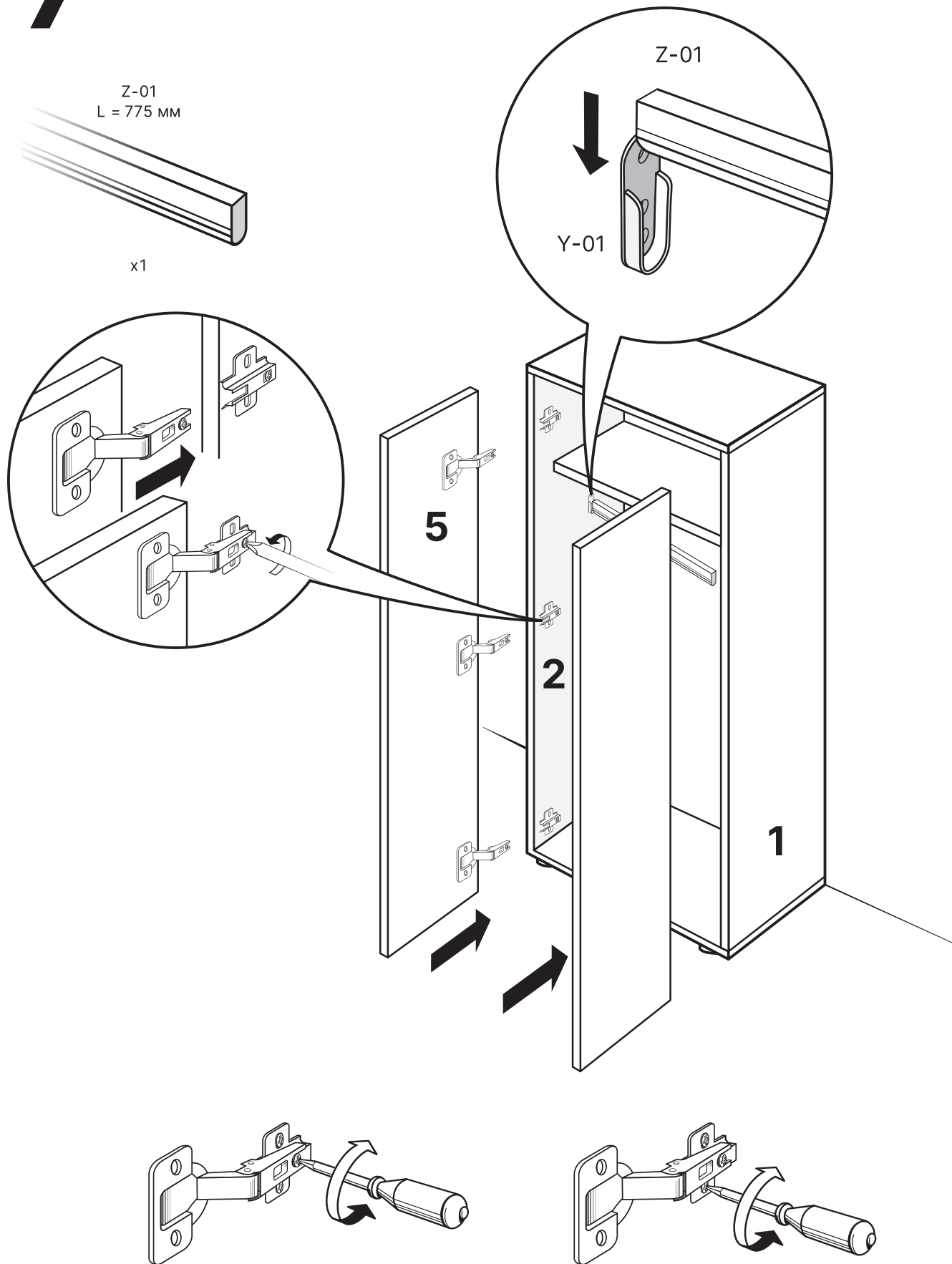

Отрегулируйте вертикальное и горизонтальное положение дверной створки при помощи петель.

8

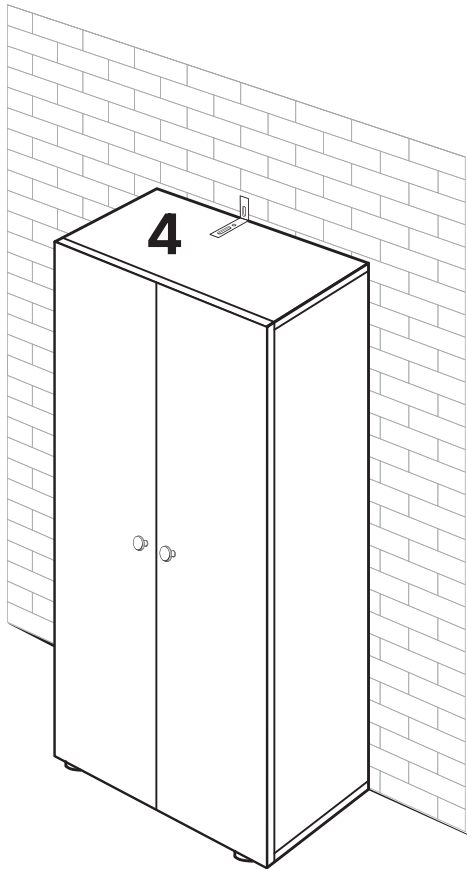

E-15
ø 4,2 x 16



x2

J-08
15 x 32 x 76

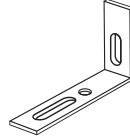

x1

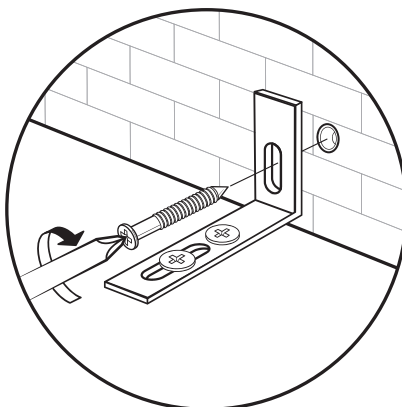
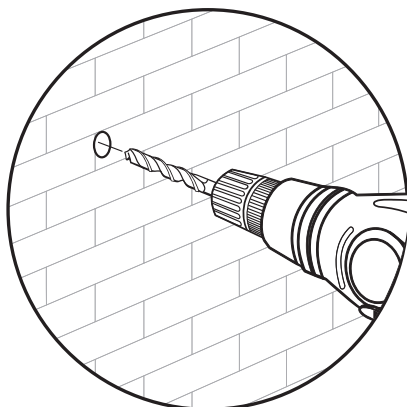
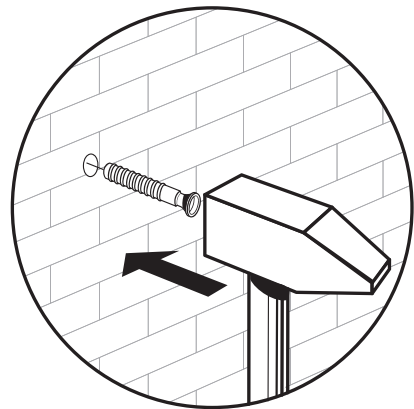
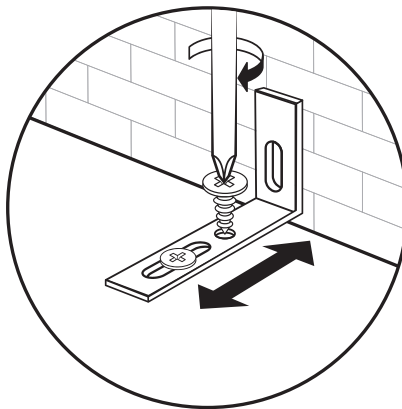
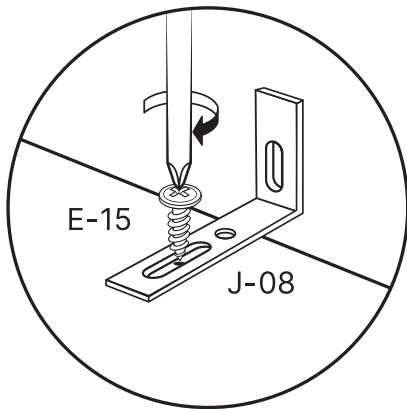
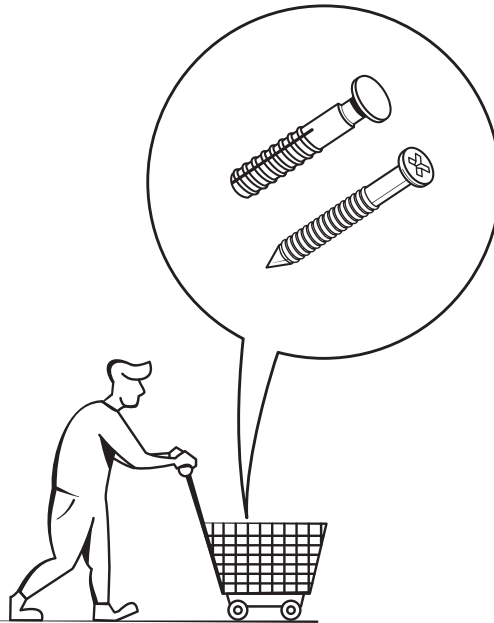

Внимание!
Обязательно установите
крепление на стене во
избежание опрокидывания!
Для некоторых типов стен
может потребоваться
специальный дюбель!

9

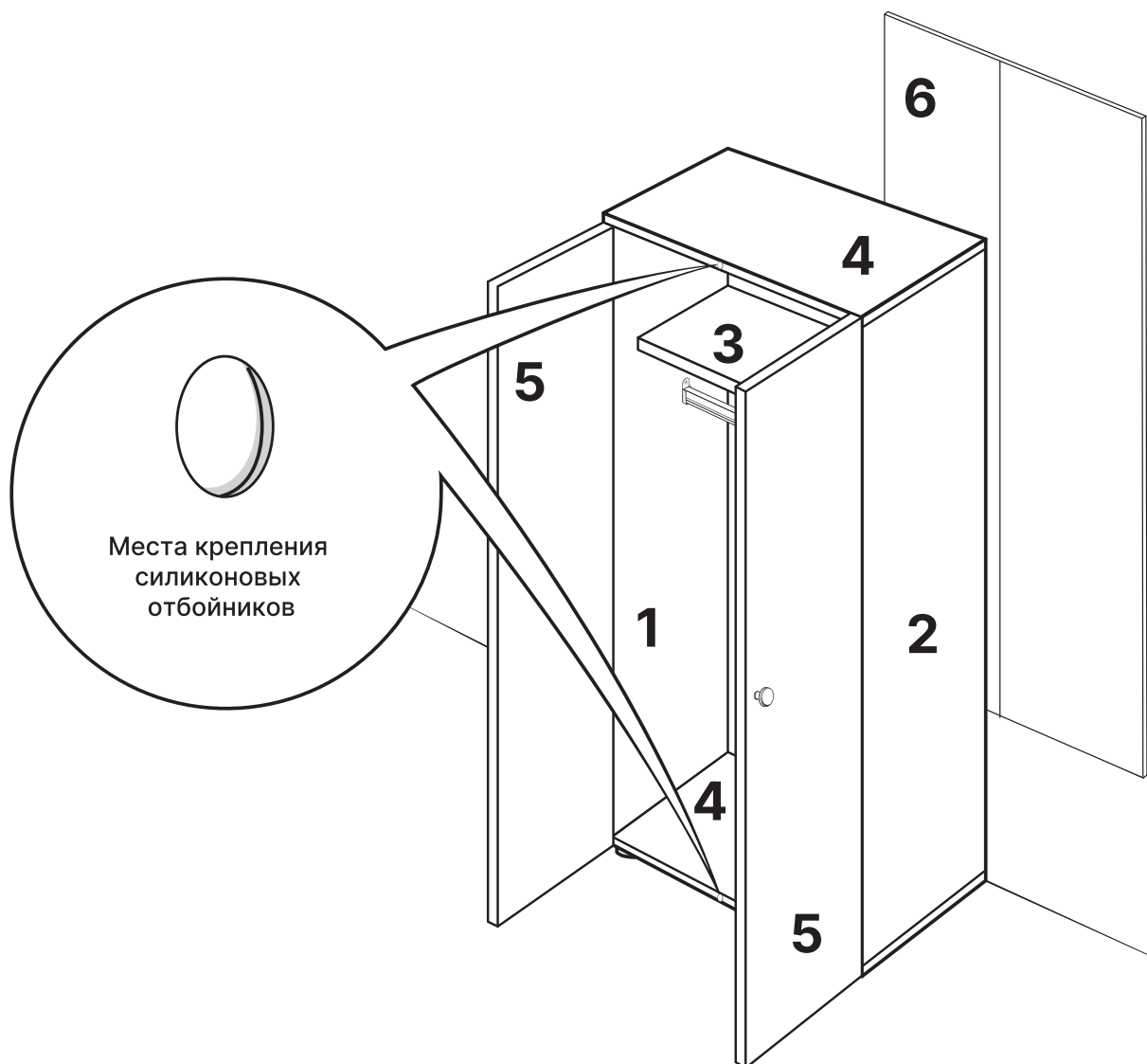



СОЛНЦЕ
ТЕХНОЛОГИИ ПРИРОДЫ

ООО «СЕЛЕНА» (бренд «СОЛНЦЕ»)
119571, РОССИЯ, Г. МОСКВА,
ПР. ВЕРНАДСКОГО, 123, СТР. 2, КОМ. №6.
ТЕЛ. +7 (495) 380-10-62.
SOLNTSE@SOLNTSE.RU
WWW.SOLNTSE.RU